

Агрегат воздушно-отопительный АО2-50



Агрегат воздушно-отопительный
- водяной АО2-50
- паровой АО2-50П (спецзаказ)

Назначение изделия

Агрегаты воздушно-отопительные одноструйные типа АО2-50 применяются для воздушного отопления помещений промышленного и сельскохозяйственного назначения, а также в отопительно-вентиляционных системах зданий, в условиях умеренного (У) климата категории размещения 3 по ГОСТ 15150-69.

Воздух должен быть с предельно допустимым содержанием химически агрессивных веществ по ГОСТ 12.1.005-88, с запыленностью не более $0,5 \text{ мг/м}^3$ и не содержать липких веществ и волокнистых материалов.

Теплоноситель - горячая (перегретая) вода (для АО2-50 на базе калориферов типа КСк) или сухой насыщенный пар (для АО2-50П на базе воздухонагревателей типа КП, изготавливается по согласованию с заказчиком) температурой не более 190°C и рабочим давлением не более 1,2 МПа.

Агрегаты отопительные типа АО2-50 (водяные) изготавливаются правого исполнения - если смотреть на агрегат со стороны осевого вентилятора патрубки калориферов находятся справа агрегата и левого - патрубки находятся слева.

Технические характеристики

Таб. 11. Технические характеристики АО2-50 на базе КСк3-12-02ХЛ3М (2 шт.).

<i>Наименование показателя</i>	<i>Значение</i>
<i>Производительность по воздуху, $\text{м}^3/\text{ч}$</i>	<i>60000</i>
<i>Производительность по теплу, кВт</i>	<i>900</i>
<i>Температура теплоносителя, $^\circ\text{C}$ на входе на выходе</i>	<i>150 70</i>
<i>Температура воздуха на выходе из агрегата, $^\circ\text{C}$</i>	<i>16</i>
<i>Мощность установочная электродвигателя, кВт</i>	<i>7,5</i>
<i>Синхронная частота вращения, мин^{-1}</i>	<i>1000</i>
<i>Масса, не более, кг</i>	<i>820</i>

Габаритные и присоединительные размеры

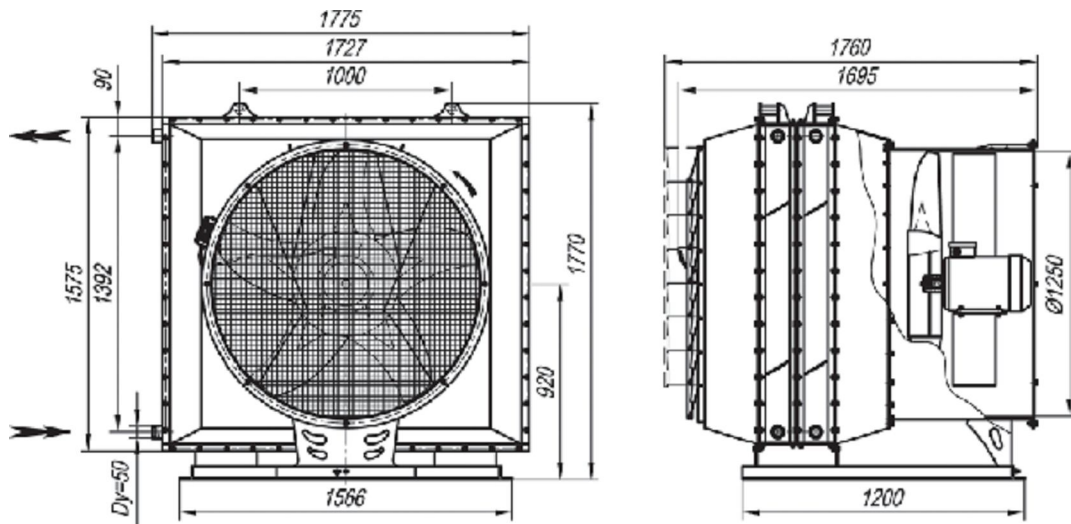

Рис. 11. Габаритные и присоединительные размеры агрегата воздушно-отопительного АО2-50 на базе двух водяных калориферов КСК3-12-02ХЛЗМ.

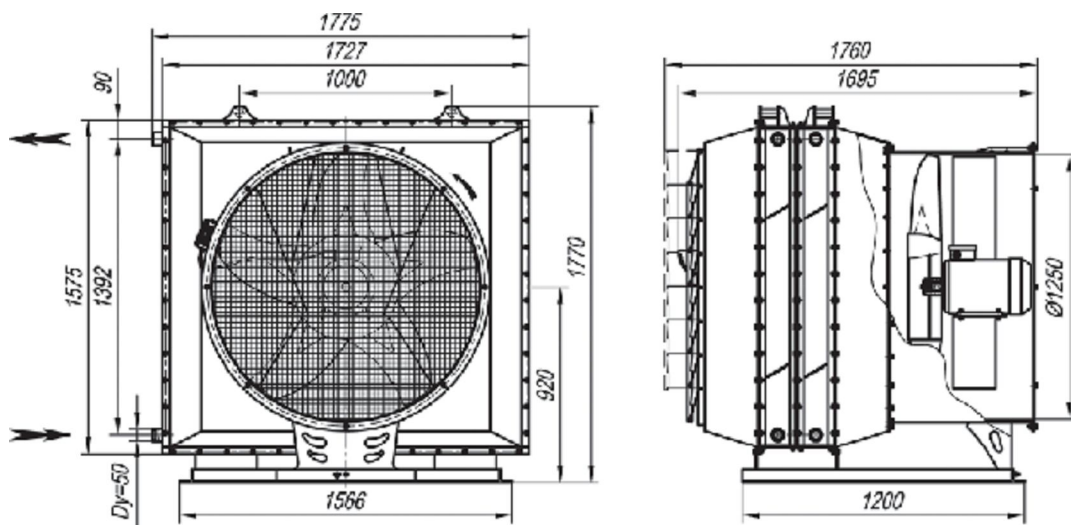

Рис. 12. Габаритные и присоединительные размеры агрегата воздушно-отопительного АО2-50П на базе двух паровых воздухонагревателей КПЗ-12-СК-01УЗМ (изготавливается по спецзаказу).